

QUESTO SCHEMA È PROPRIO DELL'AVV. E NON PUÒ ESSERE COPiato SENZA IL CONSENSO DELL'AVV. STRATUS

PROGETTORE	AVV. STRATUS
DWG. 4	REVISIONI
REVISIONI	DATA
	5/5/84

ORGAN BOARD
P-853/2

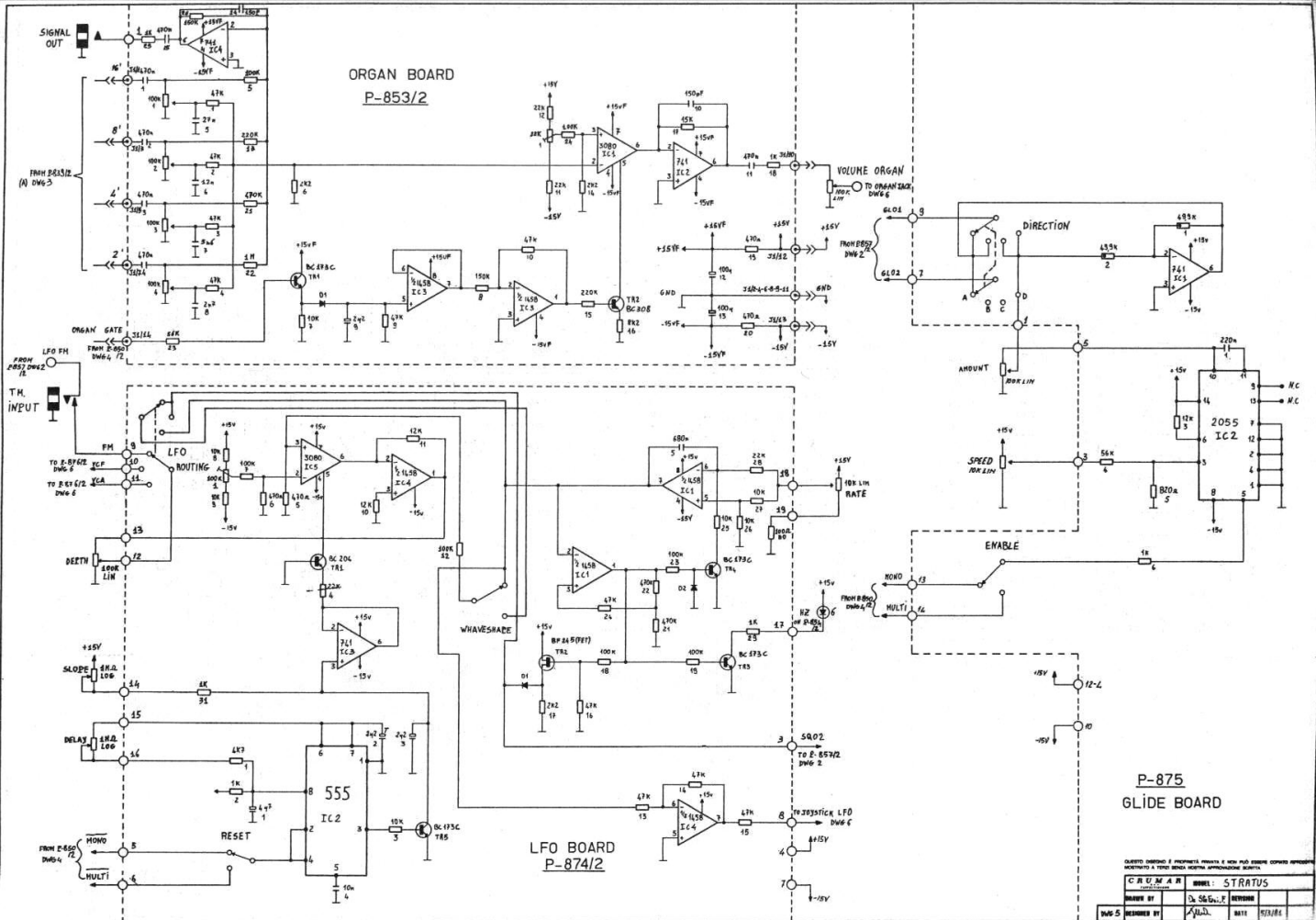

P-875
GLIDE BOARD

QUANTITY LISTED IS APPROXIMATE. CHECK WITH THE MANUFACTURER FOR CURRENT QUANTITIES.

DATE	BY	REVISION
10/11/71	STRATUS	
10/11/71	STRATUS	
10/11/71	STRATUS	

FIG 5

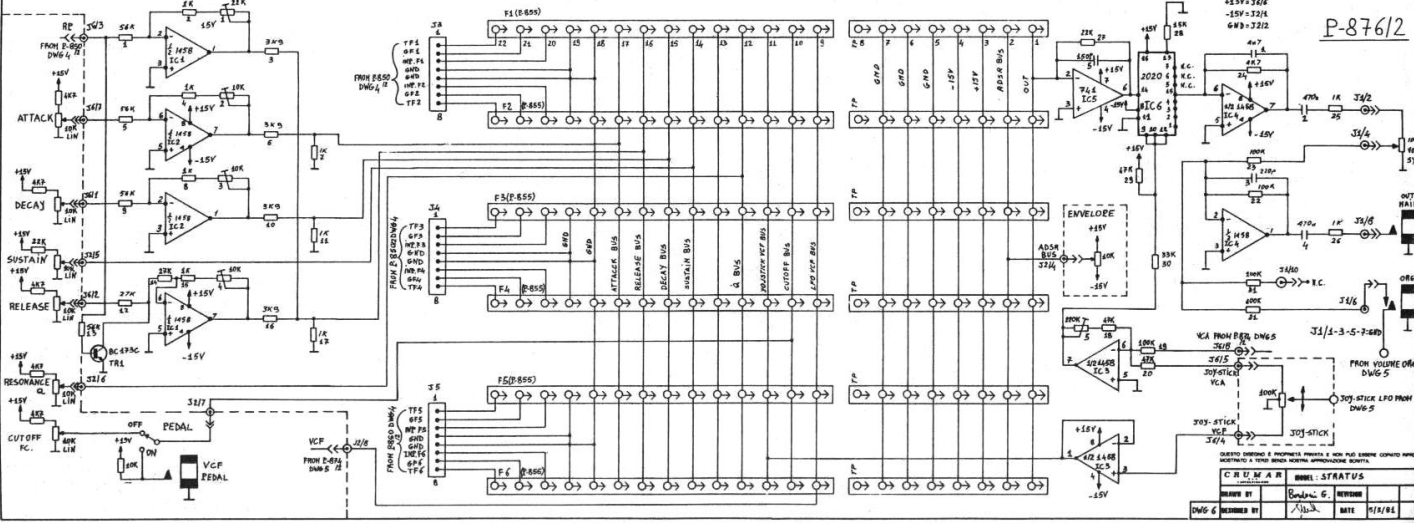
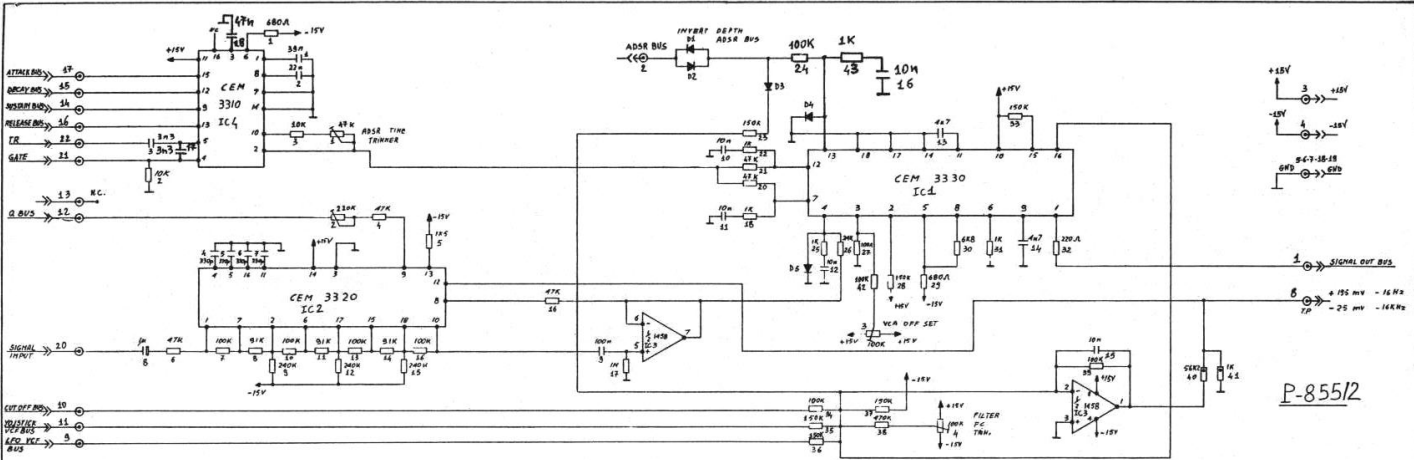

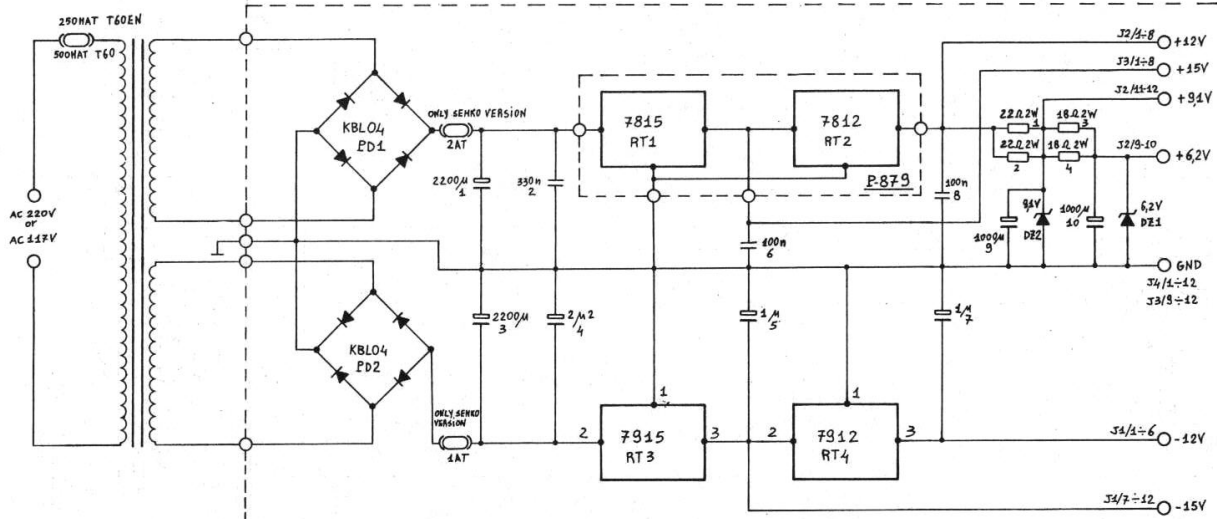

P-852
POWER SUPPLY

QUESTO DISEGNO È PROPRIETÀ PRIVATA E NON PUÒ ESSERE COPiato NIPPODO
MOSTRATO A TERZI SENZA NOSTRA APPROVAZIONE SCRITTA.

C R U M A R		MODEL: STRATUS	
DRAWN BY	Bordani G.	REVISION	
DWG 7	DESIGNED BY <i>A. U. S.</i>	DATE	5/3/81

BLOCK AND WIRING DIAGRAM

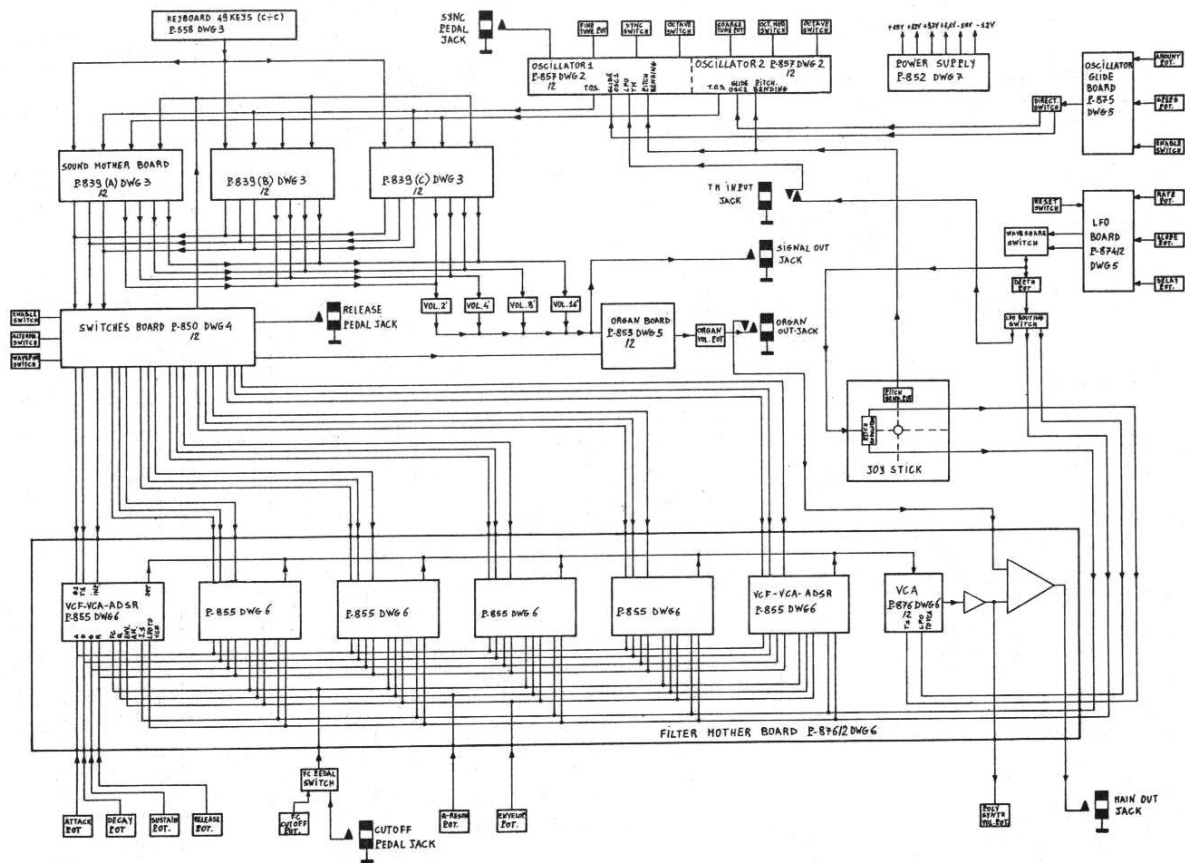

QUESTO SCHEMA È PROPRIETÀ PRIVATA E NON PUÒ ESSERE COPIATO, RIPRODOTTO, RICEVUTO O TRAMISSE SENZA AUTORIZZAZIONE SCRITTA.

C R U M A R		MODEL: STRATUS	
DESIGNED BY	B. G.	REVISION	
DWG. NO.	100	DATE	5/8/81

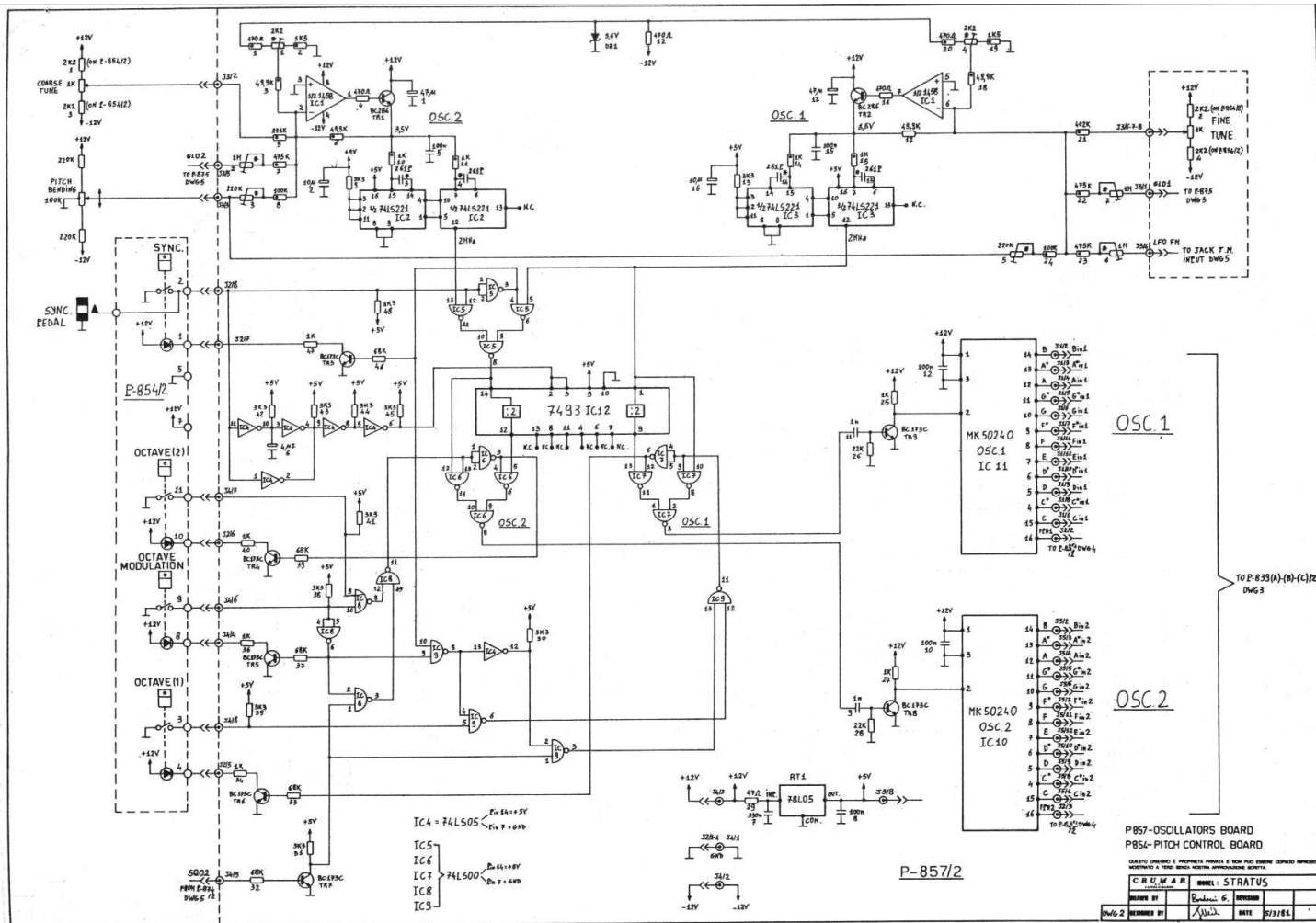

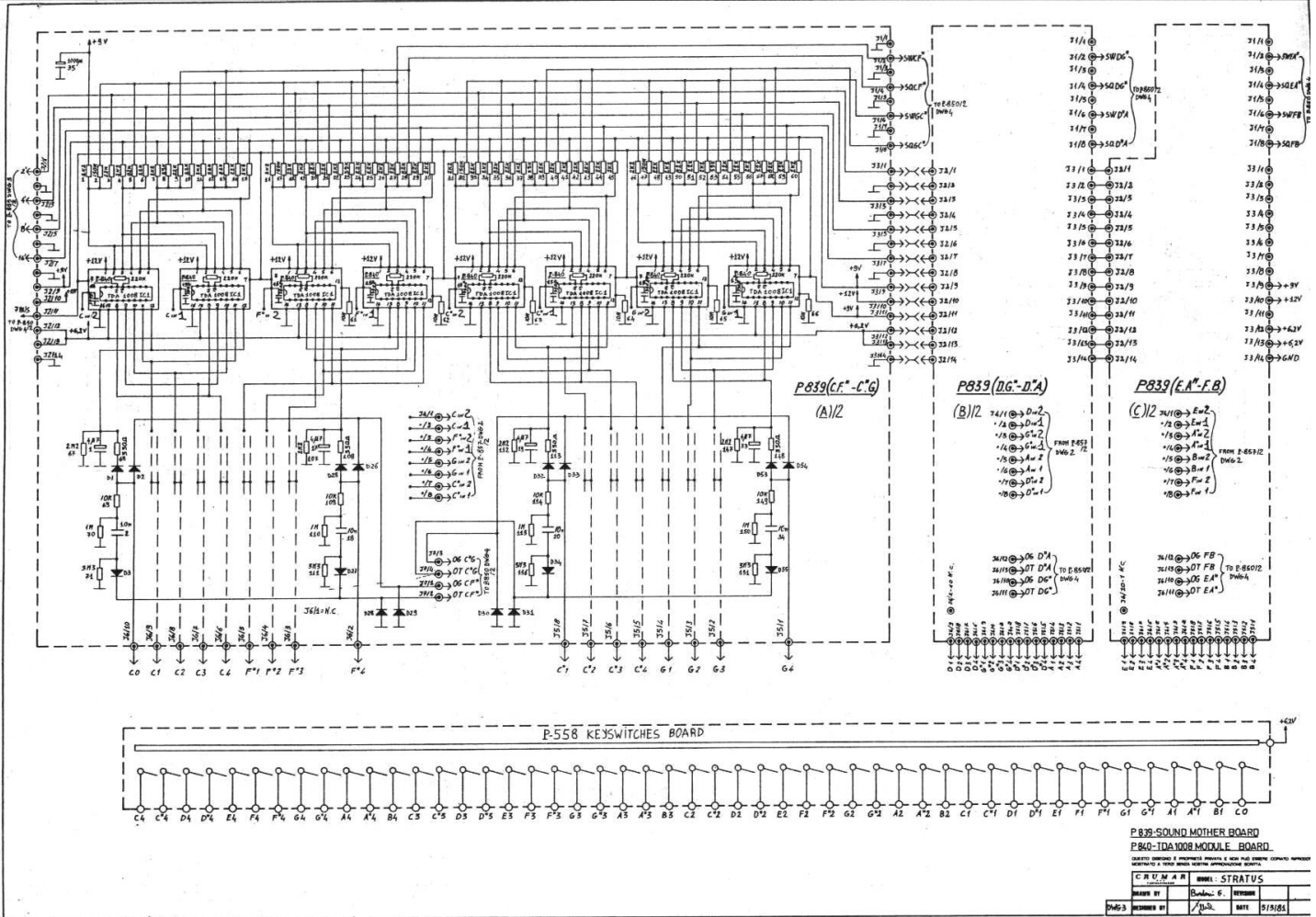

P839 SOUND MOTHER BOARD
P839 IDA1008 MODULE BOARD

QUESTO SCHEMA È PROPRIO DELLA E NON HA NESSUN RAPPORTO CON
 IL NOME DI UNO DEI PRODOTTI STRATUS.

C R U M A R		MODEL: STRATUS	
BOARD BY	REVISION	DATE	DATE
DAVID	REV. 6	1/10/81	1/10/81